

## Vandtætte skruelåg:

Tjæreborg Industri leverer vandtætte skruelåg i plast til brug for beskyttelse af spindler og aftap-/udluftningshaner på præisolerede fjernvarmeventiler.

Det vandtætte skruelåg fås i 3 typer og beskytter fjernvarmeventilen mod ovenfra kommende regnvand, fugt, salt og snavs, herunder bremsestøv, hvilket betyder nemmere betjening og længere levetid.



Vandtæt skruelåg og karm, type 1

Når der er risiko for højtstående grundvand har det vandtætte skruelåg sin helt store fordel, idet man undgår at grundvand trænger ind til fjernvarmeventilen.

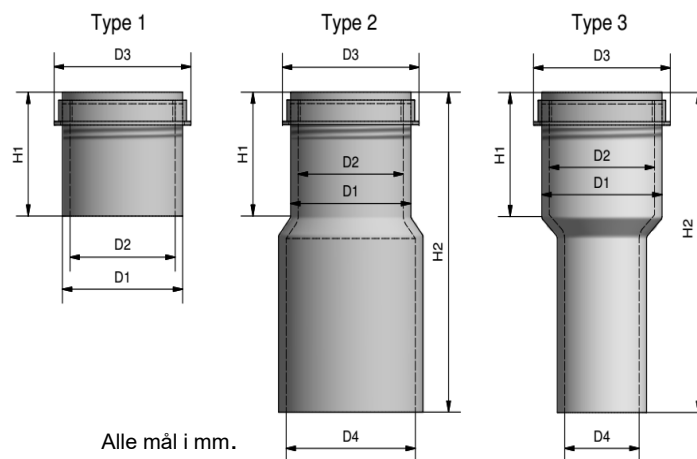

Alle mål i mm.

- D1 = udvendig diameter karm
- D2 = Indvendig lysning karm
- D3 = udvendig diameter låg
- D4 = indvendig lysning forlængerrør
- H1 = højde karm + låg
- H2 = højde låg + karm + forlængerrør



Foto fra Skafte A/S

Type 1-3 D1	Type 1-3 D2	Type 1-3 D3	Type 1-3 H1
75	68	111	91
110	101	150	92
160	140	182	129
250	218	268	120
290	260	328	95
540	440	(550)	190

D4 for type 2 i henhold til kundeønske  
H2 for type 2 er max. 1.500 mm  
H2 for type 3 i henhold til kundeønske

Type 3 D4	Type 3 D1	Type 3 D1	Type 3 D1	Type 3 D1
119	160	250	290	540
134	160	250	290	540
153	x	250	290	540
172	x	250	290	540
192	x	250	290	540
217	x	250	290	540
241	x	x	290	540

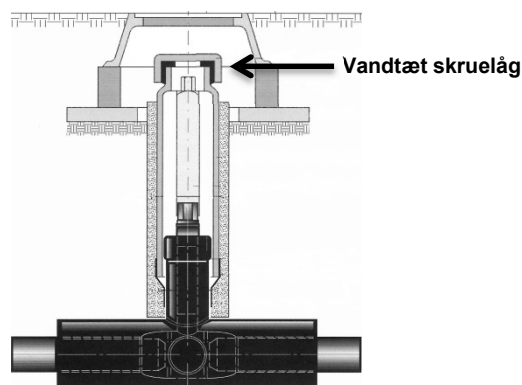
Karm eller forlængerrør kan monteres med krympemanchet eller med dobbelt tætnet krympemuffe, mastik og krympemanchet.

Vi hjælper gerne med løsningsforslag og design.

Opdateret 15.05.2017/LHo