

### Wasserdichten Schraubkappen:

Tjæreborg Industri liefert wasserdichte Schraubkappen in PE zur Abdichtung gegen Wasser und Erdfeuchte an isolierten Fernwärmeabsperrhähnen.

Die wasserdichte Schraubkappe gibt es in 3 Typen und schützt die Kugelhähne gegen u.a. Regenwasser, Feuchte, und Salz. Dies bedeutet einfachere Bedienung und längere Lebensdauer des Ventils.



Wasserdichte Schraubkappe Typ 1

Falls Aufgaben mit Hochwasser vorkommen, sind Schraubkappen die beste Lösung, da das Grundwasser zu den Ventilen nicht eindringt.

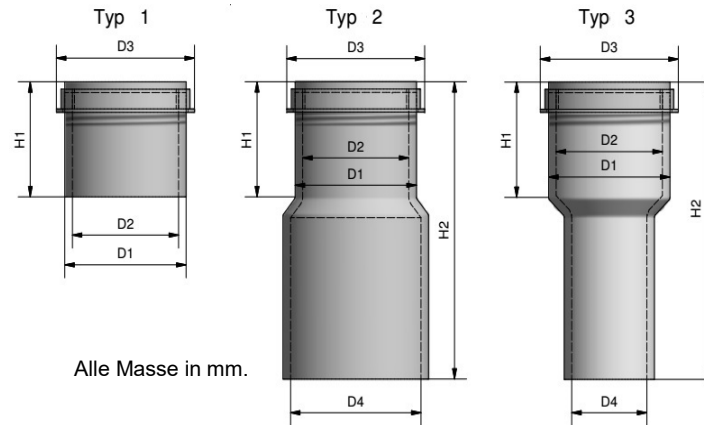

- D1 = Aussendurchmesser PE-Rahmen
- D2 = Innen Lichte Weite PE-Rahmen
- D3 = Aussendurchmesser PE-Rahmen
- D4 = Innen Lichte Weite PE-Rahmen.
- H1 = Höhe Rahmen und Schraubkappe.
- H2 = Höhe Schraubkappe, Rahmen und Verlängerrohr.

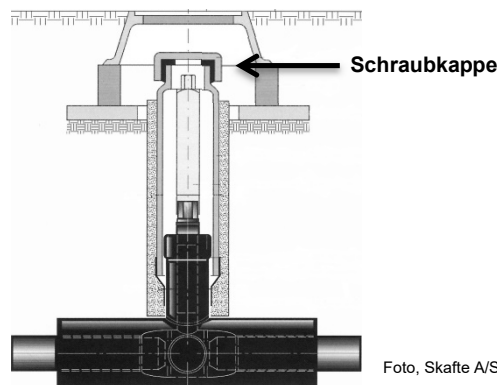

Typ 1-3 D1	Typ 1-3 D2	Typ 1-3 D3	Typ 1-3 H1
75	68	111	91
110	101	150	92
160	140	182	129
250	218	268	120
290	260	328	95
540	440	(550)	190

D4 für Typ 2 gemäss Kundenwunsch  
H2 für Typ 2 ist max. Höhe 1.500 mm  
H2 für Typ 3 gemäss Kundenwunsch

Typ 3 D4	Typ 3 D1	Typ 3 D1	Typ 3 D1	Typ 3 D1
119	160	250	290	540
134	160	250	290	540
153	x	250	290	540
172	x	250	290	540
192	x	250	290	540
217	x	250	290	540
241	x	x	290	540

Mantel oder Verlängerrohr kann mit Schrumpfmanschette oder mit doppelt dichten Schrumpfmuffe, Mastik und Schrumpfmanschette montiert werden.

Wir helfen gern mit Lösungsvorschlägen und Design.