

Wasserdichten Schraubkappen:

Tjæreborg Industri liefert wasserdichte Schraubkappen in PE zur Abdichtung gegen Wasser und Erdfeuchte an isolierten Fernwärmeabsperrhähnen.

Die wasserdichte Schraubkappe gibt es in 3 Typen und schützt die Kugelhähne gegen u.a. Regenwasser, Feuchte, und Salz. Dies bedeutet einfachere Bedienung und längere Lebensdauer des Ventils.



Wasserdichte Schraubkappe

Falls Aufgaben mit Hochwasser vorkommen, sind Schraubkappen die beste Lösung, da das Grundwasser zu den Ventilen nicht eindringt.

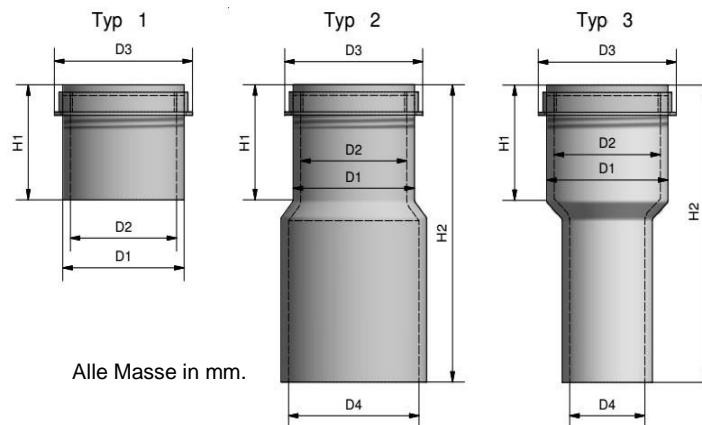

Alle Masse in mm.

D1 = Aussendurchmesser PE-Rahmen
 D2 = Innen Lichte Weite PE-Rahmen
 D3 = Aussendurchmesser PE-Rahmen
 D4 = Innen Lichte Weite PE-Rahmen.
 H1 = Höhe Rahmen und Schraubkappe.
 H2 = Höhe Schraubkappe, Rahmen und Verlängerrohr.

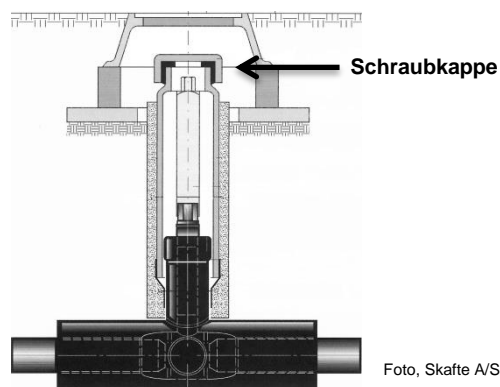

Foto, Skafte A/S

Typ 1-3 D1	Typ 1-3 D2	Typ 1-3 D3	Typ 1-3 H1
75	68	111	91
110	101	150	92
160	140	182	129
227	197	240	120
290	260	328	95
540	440	(550)	190

D4 für Typ 2 gemäss Kundenwunsch
 H2 für Typ 2 ist max. Höhe 1.500 mm
 H2 für Typ 3 gemäss Kundenwunsch

Typ 3 D4	Typ 3 D1	Typ 3 D1	Typ 3 D1	Typ 3 D1
119	160	250	290	540
134	160	250	290	540
153	x	250	290	540
172	x	250	290	540
192	x	250	290	540
217	x	250	290	540
241	x	x	290	540

Mantel oder Verlängerrohr kann mit Schrumpfmanschette oder mit doppelt dichten Schrumpfmuffe, Mastik und Schrumpfmanschette montiert werden.

Wir helfen gern mit Lösungsvorschlägen und Design.